

1120600 / SRB 3 schijven inscheerblok

Productinformatie



Algemeen:

- Standaard inscheerblokken kunnen gebruikt worden voor een groot aantal "land" kranen zoals telescoopkranen en rupskranen. Ze zijn een excellente keuze wanneer het niet nodig is om blokken op een gemakkelijke en snelle manier te kunnen omwisselen. Ze zijn ook zeer geschikt als de hijshoogte beperkt is.
- Onderhoudsvriendelijke rollagers met dubbele dichting.
- Factor 4:1
- Gesmede hoogwaardige DIN haken.
- Koud gevormde ijzeren schijven met grafiet gesmeerde groef.
- Zeer stevige zijplaten.
- Werktemperatuur -40 to +80°C.
- Smering op de haakophanging.
- Verkort ontwerp voor grotere hijshoogte.
- Veiligheidsklep met vergrendelpin.
- C3M afwerking in geel.

Opties:

- Dubbele haak.
- Dubbele haak met gat voor sluiting.
- 4-voudige haak.
- Oog voor sluiting.

... [Read more](#)

Opmerking: Deze blokken kunnen op maat gemaakt worden.

1120600 / SRB 3 schijven inscheerblok

Maattekening

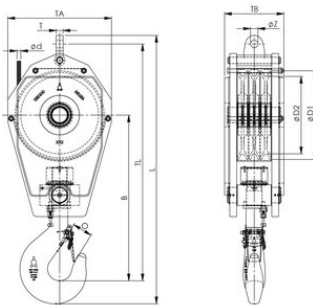

Technische gegevens

WLL ton	Type - Model	Kabeldia. mm	Haaktype	Gewicht (kg)
25	SRB 260 .14 .3 .25 .E	14	8	210
25	SRB 260 .16 .3 .25 .E	16	8	210
29	SRB 285 .16 .3 .29 .E	16	8	210
29	SRB 320 .16 .3 .29 .E	16	8	225
32	SRB 355 .19 .3 .32 .E	19	10	325
40	SRB 360 .19 .3 .40 .E	19	12	455
40	SRB 400 .22 .3 .40 .E	22	12	500
50	SRB 400 .22 .3 .50 .E	22	16	500
50	SRB 400 .22 .3 .50 .E	22	16	540
63	SRB 450 .22 .3 .63 .E	22	16	680
63	SRB 450 .24 .3 .63 .E	24	16	770
63	SRB 450 .26 .3 .63 .E	26	16	770
80	SRB 528 .26 .3 .80 .E	24	20	1.270
80	SRB 528 .26 .3 .80 .E	26	20	1.270
100	SRB 528 .26 .3 .100 .E	26	25	1.270
100	SRB 528 .28 .3 .100 .E	28	25	1.270
125	SRB 670 .28 .3 .125 .E	28	25	2.900
125	SRB 670 .32 .3 .125 .E	32	25	2.900